

ALUMINIUM DISPLAY SYSTEM

SK, CZ, DE, GB, HU, I, PL

SK ÚDRŽBA Na čistenie skla, alebo plexiskla prednej strany vitríny používajte bežné čistiace prostriedky s obsahom metylalkoholu (POZOR nie rozpúšťadlá!) Hliníkový rám vitríny čistite so špongiou a mydlovou vodou. Odporúčame občasné kvapnutie oleja do zámku (stačí 1 kvapka).

CZ ÚDRŽBA Na čištění skla nebo plexiskla přední strany vitríny použijte běžné čisticí prostředky s obsahem metylalkoholu. Pozor - prostředky nesmějí obsahovat rozpouštědla! Hliníkový rám vitríny čistěte houbičkou a mýdlovou vodou. Doporučujeme občasné nakapání oleje do zámku (postačí 1 kapka).

DE WARTUNG Das Glas, bzw. Plexiglas im vorderen Vitrinbereich mit normalen Reinigungsmitteln mit dem Methylalkoholgehalt reinigen (ACHTUNG! Keine Lösemittel!). Den Alu-Rahmen mit einem Schwamm und Seifenwasser reinigen. Wir empfehlen, das Schloss mit dem Öl ab und zu schmieren (es reicht 1 Öltröpfen).

GB MAINTENANCE Use the common detergents to clean the glass or Plexiglas of the showcase front side. (ATTENTION do not use solvents) Clean the aluminum frame by sponge and soap water. We recommend to lubricate the lock by oil occasionally (1 drop is enough)

HU KARBANTARTÁS A vitrin elülső oldalán lévő üveg, vagy plexiüveg tisztításakor használjon szokásos metilalkoholtartalmú tisztítószereket (VIGYÁZAT nem oldószereket!) Az alumínium rámat habszivaccsal és szappanos vízzel tisztítsa. Javasoljuk, hogy a zárba időnként cseppentsen olajat (1 csepp elegendő).

I MANUTENZIONE Usare detergenti con contenuto del metanolo per pulire il vetro oppure plexi glass della parte anteriore della vetrina (ATTENZIONE non usare solvente) Pulire la cornice della vetrina in alluminio con una spugna ed acqua di sapone. Raccomandiamo di lubrificare ogni tanto la serratura con l'olio (basta una goccia)

PL KONSERWACJA Do czyszczenia szyb albo plexiglasu z przodu witryny używamy zwykłych środków czyszczących z zawartością alkoholu metylowego (UWAGA nie stosujemy rozpuszczalników!) Aluminiową ramę witryny czyszcimy gąbką z wodą mydlaną. Zalecamy okresowe wkroplenie oleju do zamka (starczy 1 kropla).

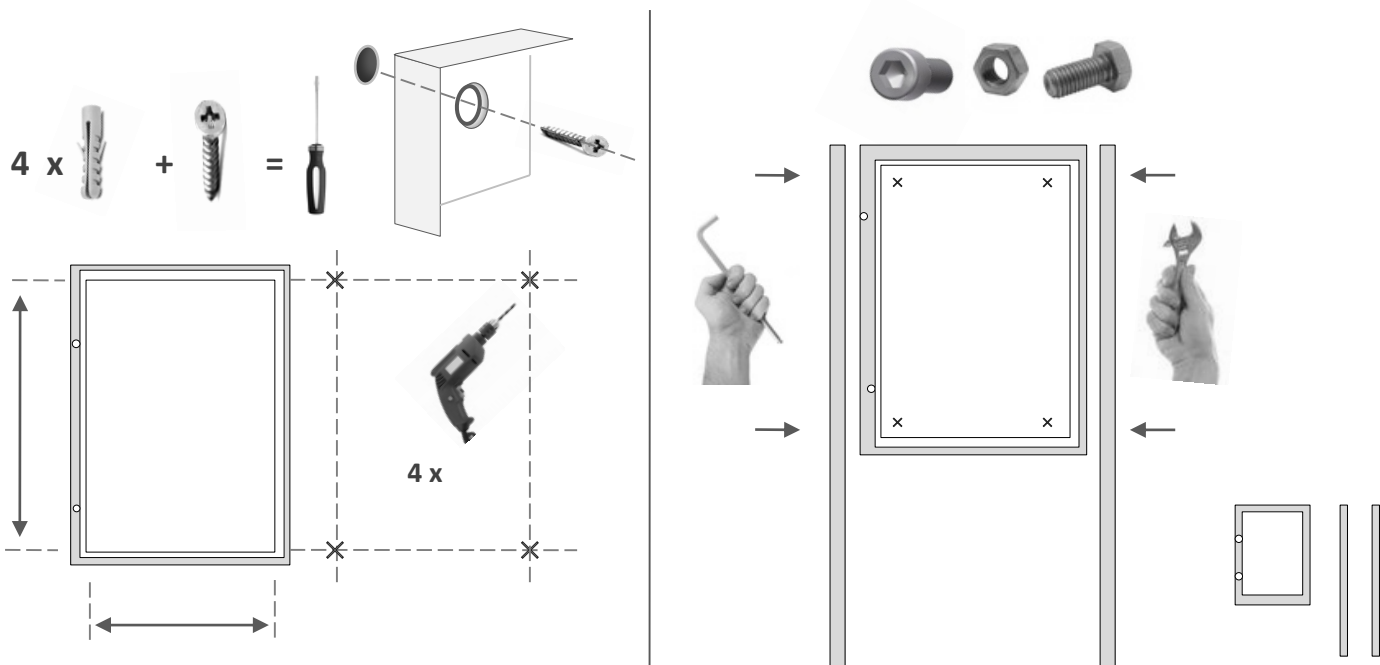

SK NÁVOD NA MONTÁŽ Skrutky do steny, alebo stojanu sú súčasťou balenia. Pred montážou vitríny k stene skontrolujte rovnosť steny!

Nerovnosť steny možno upraviť podložkami pod zadnú stranu vitríny. Nerovnosť spôsobuje, zlé uzatváranie a tesnenie dvierok, zatekanie do vitríny. Ventilácie otvory určujú vždy spodnú stranu vitríny! Klíče k vitríne sú prilepené v sáčku na vitríne. Montáž vitríny k stojanu, prvú montujeme vitrínu k stojanu, potom stojan k zemi. Stojan s L=2700 sa betónuje 700mm do zeme. Stojan s L=2000 montujeme k zemi pomocou skrutiek (nie sú súčasťou balenia).

CZ NÁVOD NA MONTÁŽ Šrouby do zdi nebo ke stojanu jsou vždy součástí balení. Před montáží vitríny zkontrolujte rovnost zdi! Nerovnost zdi možno upravit podložkami pod zadní stranu vitríny. Nerovnost způsobuje špatné uzavírání a těsnění dvířek a zatekání do vitríny. Odvětrávací otvory určují vždy spodní stranu vitríny! Klíče od zámku jsou v sáčku přilepeném k vitríně. Při montáži vitríny na stojany jako první přimontujte vitrínu ke stojanu, pak teprve stojan k zemi. Stojan s délkou 2 700 mm zabetonujete 700 mm do země. Stojan s přírubou a délkou 2 000 mm montujete k venkovní dlažbě pomocí šroubů (tyto nejsou součástí balení).

PL INSTRUKCJA MONTAŻU Wkręty do ściany albo do stojaka są częścią opakowania. Przed montażem witryny należy sprawdzić, czy ściana jest równa! Nierówności ściany można skorygować podkładkami włożonymi pod tył witryny. Nierówności mogą spowodować złe zamykanie i brak szczelności drzwiczek oraz zacieki wody do witryny. Otwory wentylacyjne zawsze znajdują się w dolnej części witryny! Klucze do witryny są przyklejone w woreczku na witrynę. Przy montażu witryny do stojaka najpierw montujemy witrynę do stojaka, a potem stojak do podłoża. Stojak o L=2700 betonuje się na głębokość 700mm w ziemi. Stojak o L=2000 mocujemy do podłoża za pomocą wkrętów (nie wchodzi w skład dostawy).

HU SZERELÉSI UTASÍTÁS A falba, vagy az állványra való csavarok a csomagolás részét alkotják. A vitrin szerelése előtt ellenőrizze a fal egyenességét! A fal egyenetlenségét a vitrin hátsó oldala alá helyezett alátéttekkel lehet javítani. Az egyenetlenség az ajtók rossz bezárhatóságát és szigetelését, valamint a vitrinbe való beszívárgást okozza. Mindig a szellőztető nyílások határozzák meg a vitrin alsó oldalát! A vitrinhez való kulcs a vitrin oldalára ragasztott zacskóban található. A vitrin állványhoz történő szerelésénél elsőként a vitrint az állványhoz szereljük, ezután az állványt a földre. Az L=2700 méretű állványt a földre 700mm mélyre szükséges betonozni. Az L=2000 méretű állványt a földre csavarok segítségével szereljük (nem alkotják a csomagolás részét).

DE MONTAGEANLEITUNG: Die Mauer- oder die Ständerschrauben sind in jeder Verpackung enthalten. Vor der Vitrinenmontage die Wandebenheit prüfen! Die Wandunebenheiten können durch die Auflageplatten auf der hinteren Vitrinenseite ausgeglichen werden. Die Unebenheiten sind für die falsche Türschließung und -abdichtung, bzw. für das Wassereindringen in die Vitrine verantwortlich. Die Belüftungsöffnungen sind stets auf der unteren Vitrinenseite angeordnet! Die Vitrinenschlüssel sind in einem aufgeklebten Beutel aufbewahrt. Bei dem Vitrineneinsatz mit dem Ständer zuerst die Vitrine zum Ständer und dann der Ständer zum Boden befestigen. Der Ständer mit L = 2.700 mit 700 mm in den Boden einbetonieren. Der Ständer mit L = 2.000 zum Boden festschrauben (die Schrauben sind nicht in dem Lieferumfang enthalten).

GB INSTALLATION INSTRUCTIONS Wall screws or support assembly screws are included in the packaging. Check on the flatness of the wall prior to installation! Wall irregularities can be eliminated by shims put under the back side of the showcase. Wall irregularity causes incorrect door closing and sealing as well as leakage into the inside space. Ventilation holes determine the bottom side of the showcase! The keys are attached to the showcase in a bag. Fix the showcase to the support first then proceed with the installation of the showcase assembly onto the floor. The L=2700 mm support is to be embedded into the concrete for the length of 700 mm. The L=2000 mm support is to be installed onto the floor by anchor screws (not included in packaging)

I ISTRUZIONI DI MONTAGGIO Le viti da muro oppure per il fissaggio al cavalletto sono inclusi nella confezione. Controllare la planarità della parete prima del montaggio! Irregolarità della parete possono essere eliminate usando una stuoia messa sotto il lato posteriore della vetrina. Irregolarità provocano la chiusura incorretta e tenuta delle ante imperfetta, infiltrazione dell'acqua nella vetrina. I fori di ventilazione determinano sempre la parte inferiore della vetrina. Le chiavi della vetrina sono attaccate alla vetrina in un sacchetto. Installare prima la vetrina al cavalletto dopodiché fissare l'assieme della vetrina al pavimento. Il cavalletto con una lunghezza di L=2700 va annegato in calcestruzzo per una lunghezza di 700 mm. Il cavalletto con una lunghezza di L=2000 mm va installato al pavimento usando le viti di fissaggio (esclusi dalla confezione)

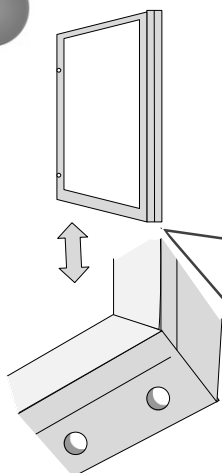

POZOR: vetracie otvory musia byť vždy na spodnej strane

POZOR: odvětrávací otvory musí být směrem dolů.

ACHTUNG: die Belüftungsöffnungen sind stets unten

ATTENTION: ventilation holes are always in the bottom part

VIGYÁZAT: a szellőztető nyílások mindig lent helyezkednek el

ATTENZIONE: fori di ventilazione sono sempre nella parte inferiore

UWAGA: otwory wentylacyjne są zawsze na dole

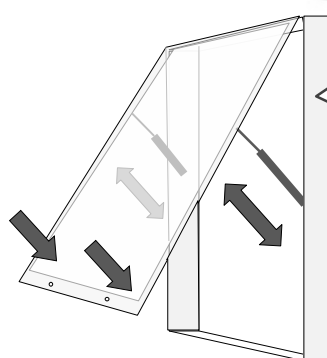

POZOR: dvierka zatvárajú naraz dvomi rukami

POZOR: dvířka zavřete najednou oběma rukama

ACHTUNG: die Tür immer mit zwei Hände verschließen

ATTENTION: always close the doors simultaneously by both hands

VIGYÁZAT: az ajtókat mindig egyszerre mindkét kézzel zárja be

ATTENZIONE: chiudere le ante contemporaneamente con le due mani

UWAGA: drzwiczki należy zamykać dwiema rękami naraz